



Mosó-fertőtlenítő berendezés
Matachana MAT LD500

Maximális hatékonyság a legrövidebb idő alatt

A MATACHANA mosó-fertőtlenítő berendezések új generációja reagál annak szükségességére, hogy a létesítmények termelékenységének növelése érdekében a lehető leghatékonyabb folyamatokat garantáljuk a lehető legrövidebb idő alatt.

Azt a kihívást tűztük ki magunk elé, hogy átforgassuk a piacot, és biztosak vagyunk benne, hogy sikerrel jártunk. Az ökológiát prioritásunknak tekintve a legmagasabb tökéletességet értük el a folyamat működtetésében. Az áramkörök optimalizálásával és újratervezésével az energia- és vízfogyasztás is csökkent. A ciklusidő minimálisra csökkent.

A szükséges vízmennyiség csökkentése közvetlen hatással van a vegyszerfogyasztás csökkenésére és a környezetbe kerülő hulladék mennyiségének minimalizálására.

A fenti tényezők összessége lehetővé teszi számunkra, hogy sokkal alacsonyabb ciklusonkénti költséget érjünk el, miközben megóvjuk a környezetet.



Standard telepítés



Minőségbiztosítás

Termékeink nemzetközi piacon történő széles körű bevezetése, valamint a felhasználó proaktív megközelítése a globális kereskedelmi hálózatunkkal lehetővé teszi számunkra, hogy első kézből ismerjük a tendenciákat és a fejlesztési igényeket. Ennek következtében több mint 50 éves történelmünk után is a technológia élvonalában vagyunk.

A MATACHANA új generációs mosó-fertőtlenítő berendezések nemcsak nagy feldolgozási kapacitásuk és kis méretük, hanem hatékony energia- és vízfogyasztásuk miatt is figyelemre méltóak. Sikerült összeegyeztetniük két, általában ellentétes tényezőt:

- a természeti erőforrások megőrzése
- költségmegtakarítás



Mosó-fertőtlenítő berendezés
Matachana MAT LD500



▶ Szkenelje be a kódot és tudjon meg többet!

MAT LD500: Meg fog lepődni!

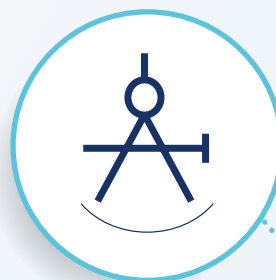

PONTOSSÁG

- Adagolásellenőrzés áramlásmérővel

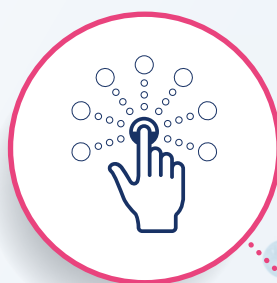

KÖNNYŰ KEZELHETŐSÉG

- EasyRUN felhasználói felület és 7 colos érintőképernyő.

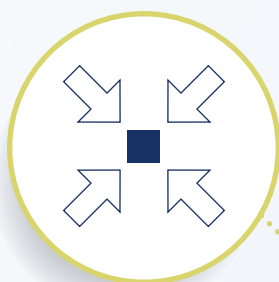

ULTRA KOMPAKT MÉRET

- Mindössze 660 x 790 mm-es alapterület.



TELJESEN ELŰLSŐ KARBANTARTÁSI HOZZÁFÉRÉS

- Telepítés NULLGAP formátumban: 3 MAT LD500 mosógépnek felel meg 2 méter szélességben



MUNKAHELYI ERGONÓMIA:

- 750 mm betöltési magasság.



NULLGAP telepítés



ALACSONY VÍZFOGYASZTÁS

- Fázisonként 12–15 liter víz ~ csökkentett vegyszerfogyasztás



ALACSONY HANGSZINT:

- < 55 dBA



45 perc

Szárítás

Fertőtlenítés

Öblítés

Mosás

Előmosás

0 perc

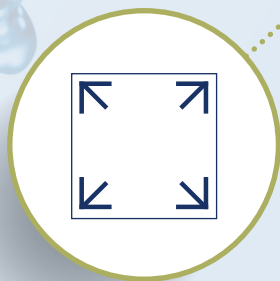

NAGY KAPACITÁS

- Akár 12 kosár 1/1 DIN 6 szintben



NAGY TELJESÍTMÉNY

- A program standard időtartama 45 perc (az EN ISO 15883 szabvány szerint validálva)

Mindez,
és még sok más!

MAT LD500

Alapfelszereltség

- Beépített főkapcsoló
- Automatikus mosási nyomásszabályozás
- Dupla LED világítás a kamrában
- Teljesen integrált érintőképernyő az előlapon
- AISI 316L rozsdamentes acélból készült kamra és mosókörök
- Könnyen eltávolítható mosókarok a tisztításhoz
- Automatikus tolóajtók függőleges elmozdulás a padló felé
- Dupla üvegajtók High Shock Thermic kezeléssel
- Két vegyszeradagoló szivattyú beépített szintérzékelőkkel és független áramlásmérőkkel
- Négy 5 literes kanna vegyszert tartalmazó tárolórekesz
- Több mint 40 különböző program a memóriában
- Két vízbevitel: lágy és ioncserélt víz
- Nagy hatékonyságú szárítórendszer
- HEPA H14 levegőszűrő
- Közvetlen felügyelet a webböngészőn keresztül
- Távfelügyelet a szerviz számára





MATACHANA EasyRUN

Felhasználóbarát felület és egyedi azonosító jel.

A MAT LD mosók új generációja a gőz- és alacsony hőmérsékletű sterilizátorainkkal közös felhasználói felületet használ. A kezelőfelület egyszerűsíti a felhasználó munkáját az összes eszközünkkel.

Mosó-fertőtlenítő berendezés
Matachana MAT LD500

Csatlakozás

Maximális kompatibilitás a kórházakban telepített felügyeleti, nyomkövethetőségi és irányítási szoftverekkel.

Az új MAT LD500 saját csatlakozási lehetőséggel rendelkezik, amely lehetővé teszi, hogy bármilyen webböngészőn keresztül közvetlenül kommunikáljon a géppel. Ez a hozzáférés lehetővé teszi a valós idejű folyamatinformációk megjelenítését, a ciklusnaplózást, a riasztásokat, a konfigurációt stb., valamint a karbantartási és távsegítség funkciókat.



MATACHANA EasyVIEW®

A MATACHANA EasyVIEW® felügyeleti szoftverünk lehetővé teszi a mosási és sterilizálási folyamatok teljes körű ellenőrzését, nyilvántartását és dokumentálását.



MAT LD500 opciók

- Hőnyomtató
- Harmadik és negyedik vegyszeradagoló szivattyú beépített szintérzékelőkkel és független áramlásmérőkkel
- Integrált érintőképernyő a kirakodási területen
- Hangjelzés a riasztásokhoz és a ciklus végéhez
- Vezetőképesség-érzékelő a kiváló öblítés érdekében
- A HEPA szűrőtisztító nyomáskülönbségének ellenőrzése
- Betöltési azonosítás RFID vezeték nélküli technológiával
- Automatikus ciklusindítás a betöltési azonosítással rendelkező berendezésekben
- Manuális mozgatható ajtó
- Mosókarok forgásának ellenőrzése
- Leeresztő szivattyú
- Lefolyó hűtése
- A vízbeviteli helyek áramlásmérői lehetővé teszik a fogyasztás beállítását az egyes folyamatokhoz szükséges minimum szintre
- NetCom csatlakozó külső nyomkövetési rendszerekhez
- További vízbevitel
- Szelepes csatlakozás az elszívórendszerhez
- Gőzkondenzátor integrált energia-visszanyerő rendszerrel
- Nagy sebességű modul

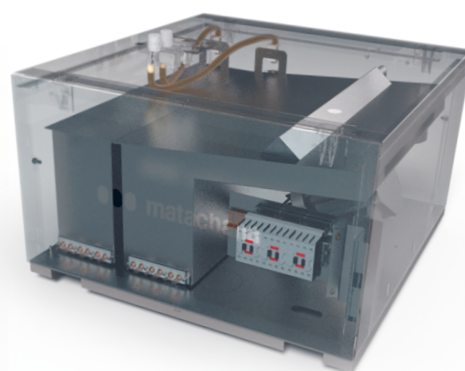

Mosó-fertőtlenítő berendezés
Matachana MAT LD500

MAT LD500 kiegészítő elemek

A kiegészítő elemek széles választékával felszerelt MAT LD500 mosó minden típusú eszköz és berendezés mosogatására megoldást kínál, beleértve a műszerállványokat, mikrosebészeti, aneszteziológiai vagy laboratóriumi felszereléseket.

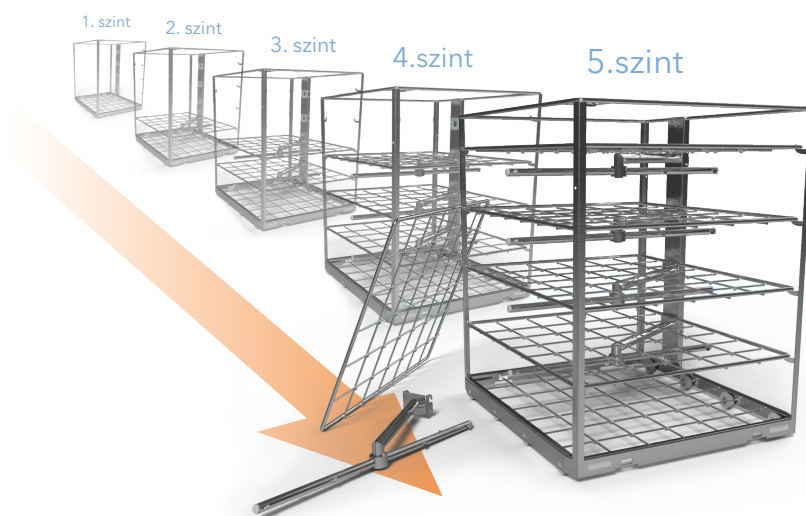

5 szintes szabadon állítható állvány



Da Vinci állvány

Mosó-fertőtlenítő berendezés
Matachana MAT LD500

www.matachana.com

MAT LD500 kiegészítő elemek betöltése



KÉZI SZÁLLÍTÓKOSI

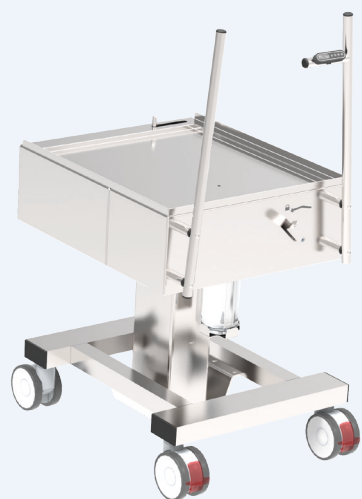

**SZÁLLÍTÓKOSI AUTOMATIKUS
EMELŐSZERKEZETTEL**

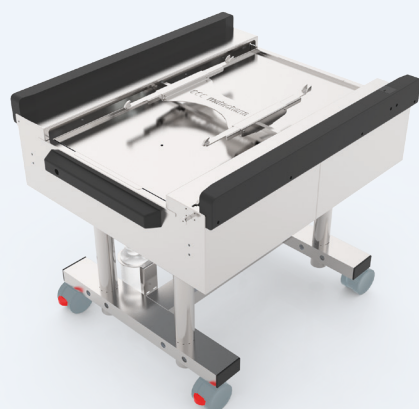

AUTOMATIKUS BE- ÉS KIRAKODÓLAP

AL10 robotizált be- és kirakodó rendszer

LOGISZTIKAI AUTOMATIZÁLÁS

Az állványok robotizált be- és kirakodás a mosó-fertőtlenítő berendezésbe, ami egyszerűsíti a logisztikát.

PARKOLÁS

A munkafolyamatoktól függően a robotrendszer felveszi az üres állványokat az áthaladó alvázról, és visszaviszi azokat a mosási területre.

ERGONOMIKUS

A munkakörnyezet javítás érdekében ez a megoldás automatikusan kiegyenlíti a munkasztalok és eszközök közötti esetleges magasságkülönbséget.

TELJESÍTMÉNY

Teljesen automatikusan végzi az állványok be- és kirakodását, lehetővé téve a személyzet számára, hogy más feladatokat végezzen.

BIZTONSÁGOS SZÁLLÍTÁS

A szkener és a 3D kamera lehetővé teszi a robot biztonságos mozgását a RUMED-en keresztül, elkerülve a felhasználókkal és a bútorokkal való ütközést.

SMART PRIORITÁS

Az automatizált AL10 rendszer érzékeli a szabadon használható hősterilizálót, és prioritás állapítja meg a normál és sürgős betöltések között.

HATÉKONYSÁG

Az AL10 robotrendszer 1-8 egy vonalban lévő eszköz kezelésére képes

KIS TERÜLET

Ez a rögzített sínek és szerkezetek nélküli megoldás optimalizálja a RUMED-ben lévő tereket. Az RFID betöltési azonosító rendszer továbbítja a robotnak, hogy melyik mosógép áll készen a következő ciklusra.

Mosó-fertőtlenítő berendezés
Matachana MAT LD500

www.matachana.com

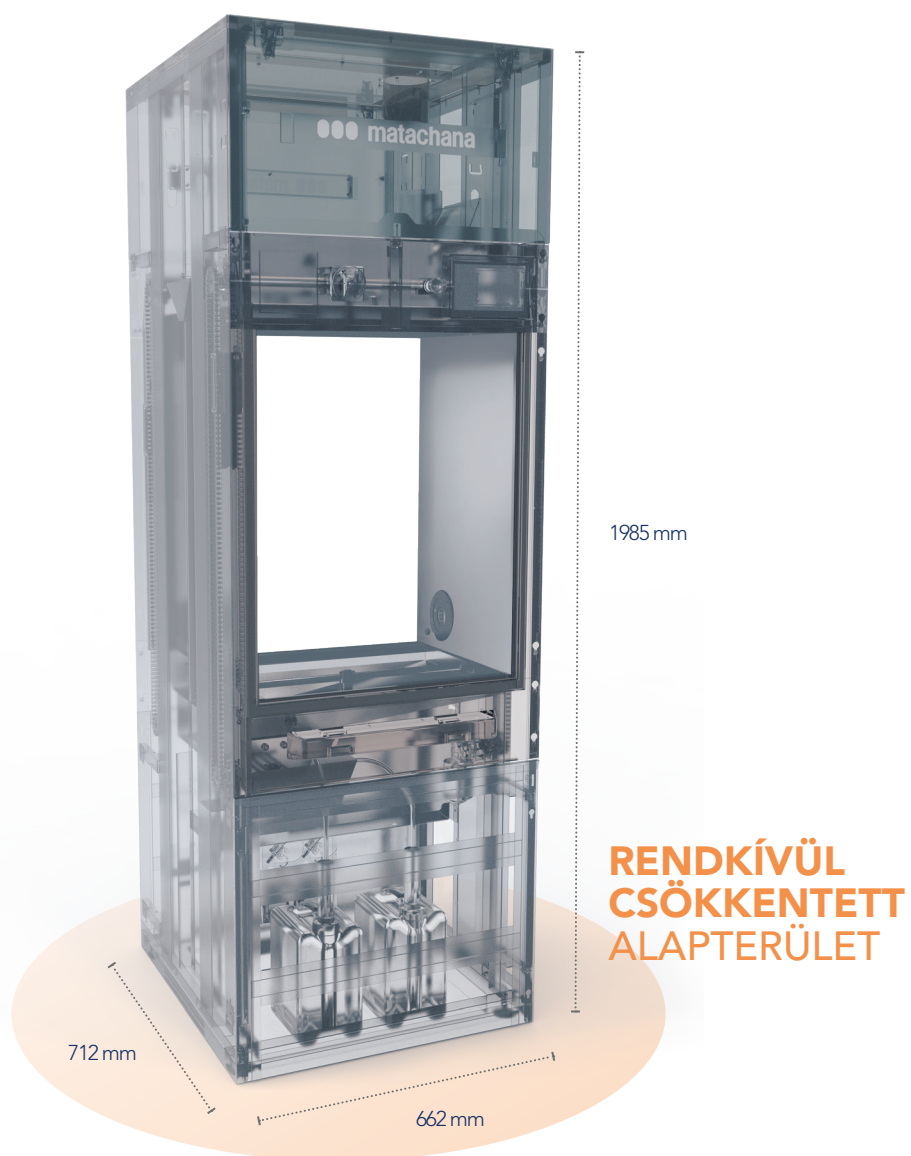

Technikai specifikációk MAT LD500

Teljes méret (mm)

Szélesség	662
Magasság	1985
Mélység	712

A kamra mérete (mm)

Szélesség	550
Magasság	690
Mélység	625

A kamra hasznos űrtartalma (liter)

239

A kamra teljes űrtartalma (liter)

256

Kapacitás

12 kosár DIN
4 darab 600 x 300 x 150 mm doboz, fedéllel együtt

Zajszint

55 dB(A)

Tápellátás

7 / 10 / 13 kW

Áramellátás

3~N x 200-480V 50/60Hz

MATACHANA integrált megoldások központi sterilizálók számára

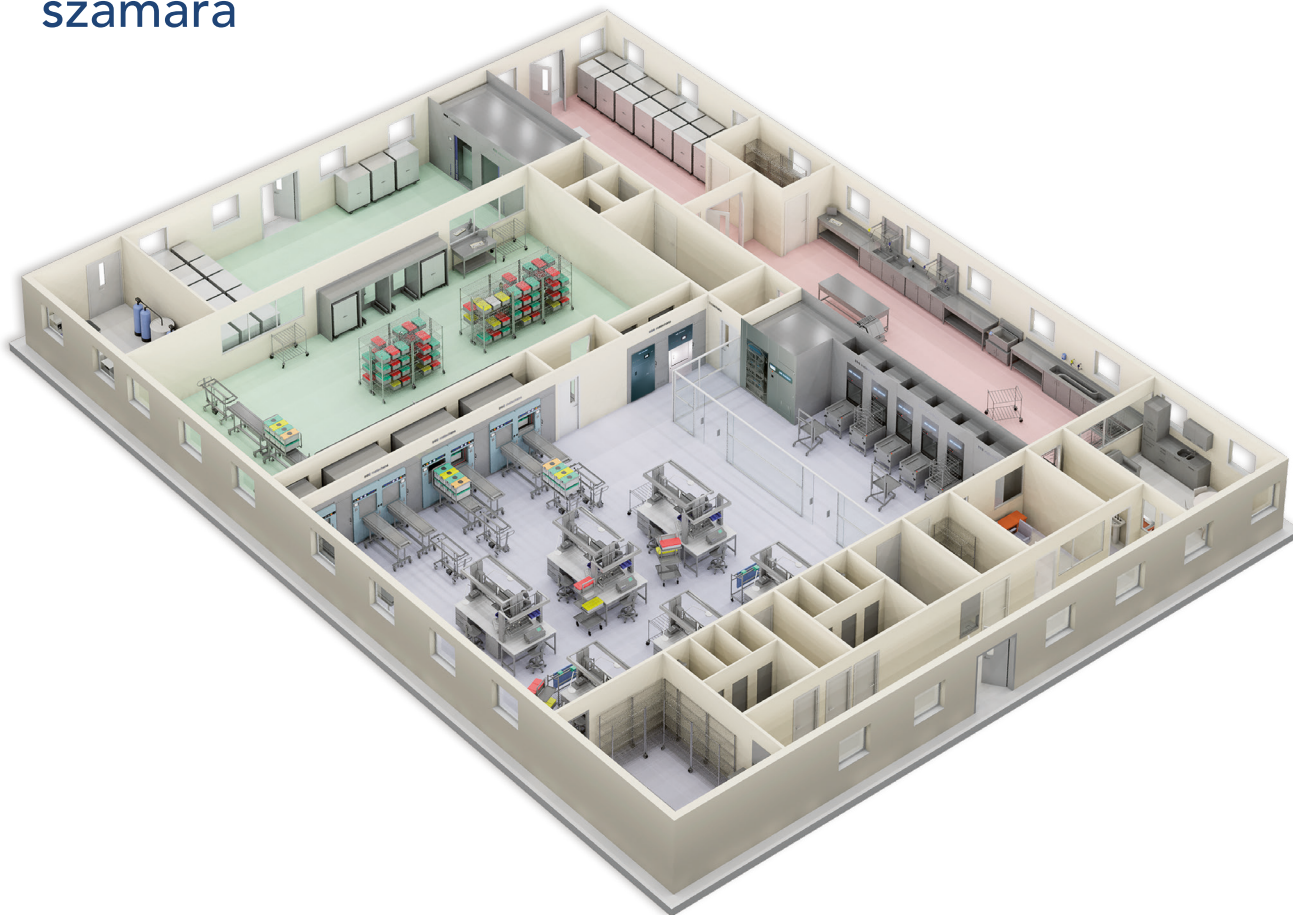

Mosó-fertőtlenítő berendezés
Matachana MAT LD500

Projekt-tájékoztató	Tervezés	Telepítés	Képzés	Technikai támogatás
<p>Értékesítési tanácsadóink az Ön üzleti igényeivel kapcsolatos valamennyi információt összegyűjtik. Nem számít, hogy mekkora a létesítmény vagy az a terület, ahol a tevékenység folyik, a projekt meghatározása érdekében mi egészen ettől a kezdeti fázistól kezdve figyelembe vesszük az Ön szakmai tevékenységének minden változóját.</p>	<p>A teljes berendezések tervezéséért és kialakításáért Kompetencia Központunk különböző tevékenységei területre szakosodott tervezői felelősek, akik tevékenységük során figyelembe veszik az Ön termelékenységi igényeit és az épület követelményeit is.</p>	<p>A berendezések telepítését és üzembe helyezését műszaki segítségnyújtó szolgálatunk végzi, biztosítva a készülékek telepítési és üzemeltetési képességét, teljesítményét.</p>	<p>A berendezés optimális teljesítménye érdekében műszaki csapatunk személyre szabott képzést és tanácsadást kínál. Klinikai szakembereink támogatását a felhasználók szemszögéből kínáljuk.</p> <p>MIEC Matachana International Education Center</p>	<p>Végül, karbantartási programjainknak köszönhetően a műszaki segítségnyújtó szolgálatunk teljes mértékben felelős a telepítés megfelelő működéséért. Ez magasan képzett csapatának köszönhetően bármely esetben képes gyors és hatékony választ adni, közvetlenül vagy a forgalmazók és kereskedők hálózatán keresztül.</p>

www.matachana.com



Az innováció az előre vezető út

A vállalat több mint 50 évvel ezelőtti alapítása óta küldetésünk a legjobb szolgáltatás nyújtása, tudásunk és terepi tapasztalatunk eljuttatása ügyfeleinkhez, hogy megkönnyítsük mindennapi munkájukat, lehetővé téve számukra, hogy hatékonyak legyenek a termelésben, miközben szigorúan megőrzik a minőséget.

A MATACHANA telephelyeivel Spanyolországban, Franciaországban, Németországban, Olaszországban, az Egyesült Államokban, Argentínában és Malajziában, illetve világszerte több mint 110 országban működő forgalmazóin keresztül jelen van.

A MATACHANA vállalatnál tisztában vagyunk azzal, hogy a képzés és a szolgáltatás döntően hozzájárul az ügyfelek elégedettségének eléréséhez. Ezért mindig is az említett két tevékenységi terület fejlesztésébe fektettünk be, ami lehetővé teszi a közvetlen kapcsolatot az ügyfelekkel, és segít nekünk abban, hogy együtt fejlesszünk ki egy folyamatos fejlesztési folyamatot.

Műszaki és mérnöki támogatás

Mérnökök, magasan képzett szakértő technikusok és támogató személyzet által nyújtott támogatás, akik mindannyian elkötelezettek a berendezések megfelelő működésének és állapotának biztosítása mellett.

MIEC, képzési központ

Mivel komolyan elkötelezettnek és felelősnek érezzük magunkat a MATACHANA berendezések optimális működésének eléréséért, befektetünk a leendő felhasználók képzésébe, és minden ügyfelünknek mind az 5 kontinensen rendszeres oktatási tanfolyamokat kínálunk.

Környezetbarát

Az eszközöket a piacon elérhető legújabb technológiák felhasználásával tervezzük és gyártjuk, hogy a legjobb eredményeket érjük el az energiatakarékosság és a vízfogyasztás csökkentése terén. A Castelldefels-ben (Barcelona) található termelési központunk megfelel az ISO 14001 környezetirányítási rendszernek és az ISO 50001 energiagazdálkodásnak.

Minőség

A MATACHANA eszközöket az orvostechnikai eszközök minőségirányítására vonatkozó ISO 9001 és EN ISO 13485 nemzetközi szabványok szerinti szigorú minőségellenőrzés keretében fejlesztjük, gyártjuk és teszteljük.

 **matachana**



PREMED PHARMA KFT.
CÍM 2040 Budaörs, Gyár u. 2.
TELEFON 06 23 889 700
FAX 06 23 889 710
E-MAIL info@premedpharma.hu
WEB www.premedpharma.hu

www.matachana.com

CA_IC_MAT LD500_02_00_en 0621

A jelen dokumentumban szereplő összes műszaki adat tájékoztató jellegű, és előzetes értesítés nélkül módosítható.